

LIEBHERR

Instruções de uso

para refrigerador para
acondicionamento de
vinhos

Página 16

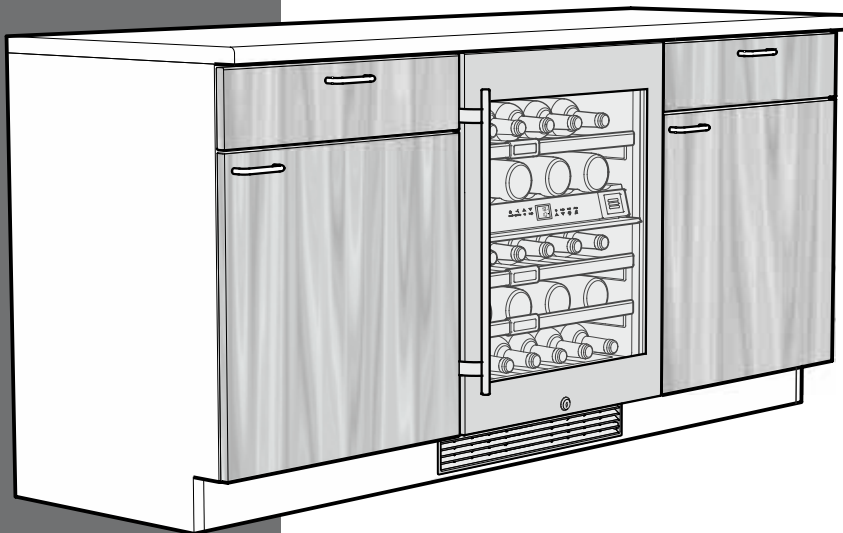

WU 3400
7084 405-00

Conteúdo	Página
Por favor, leia e siga estas instruções	16
Eliminação do aparelho antigo.....	17
Eliminação deste aparelho.....	17
Refrigerante R600a.....	17
Informações de segurança importantes.....	18
Segurança elétrica.....	18
Instruções de segurança.....	19
Eliminação de papelão.....	19
Instalação.....	19
O ambiente correto para seus vinhos.....	20
Descrição do aparelho.....	20
Elementos de comando e controle.....	21
Ligar e desligar o aparelho.....	21
Regulagem de temperatura.....	21
Alarme de porta aberta.....	22
Alarme de temperatura.....	22
Tecla Ventilador.....	22
Modo de configuração.....	22
Iluminação interior.....	25
Troca de ar com o filtro de carvão ativado.....	25
Recursos adicionais.....	26
Diagrama de armazenagem.....	26
Trava de segurança.....	26
Limpeza.....	27
Serviço de assistência a clientes.....	28
Desligar o aparelho.....	28
Certificado de Garantia.....	29

Por favor, leia e siga estas instruções

Estas instruções contêm notas de perigo, aviso e cuidado.

Esta informação é importante para a segurança e eficiência da instalação e operação.

Sempre leia e cumpra com todas as notas de perigo, de aviso e atenção!

PERIGO!

Perigo indica um risco que causará ferimentos graves ou morte se não forem seguidas as precauções.

AVISO!

Aviso indica uma situação de possível risco que, se não evitada, pode resultar em morte ou ferimentos graves.

CUIDADO!

Cuidado indica uma situação de possível risco que, se não evitada, pode resultar em ferimentos menores ou moderados.

IMPORTANTE

Indica informações que são especialmente relevantes para uma instalação e operação livre de problemas.

IMPORTANTE

Todos os tipos e modelos estão sujeitos a melhorias contínuas. O fabricante se reserva o direito de fazer modificações no formato, equipamento e tecnologia.

Eliminação do aparelho antigo



PERIGO!

Risco de crianças serem aprisionadas.

Aprisionamento e sufocamento de crianças não são problemas do passado.

Refrigeradores rejeitados ou abandonados ainda são perigosos, mesmo se forem ficar guardados por “alguns dias”.

Se for se desfazer de seu refrigerador velho, siga estas instruções para ajudar a evitar acidentes.

Antes de descartar aparelhos antigos:

- Remova as portas.
- Deixe as prateleiras nos seus lugares para que as crianças não possam subir facilmente.
- Retire o cabo de alimentação do aparelho descartado. Descarte-o separadamente do aparelho.
- Certifique-se de seguir as orientações locais para o descarte de aparelhos.

Entre em contato com o serviço de coleta de lixo em sua região para obter mais informações.

Eliminação deste aparelho

Este aparelho contém gases inflamáveis no circuito de refrigeração e na espuma de isolamento.

Entre em contato com a prefeitura ou a empresa de descarte em sua região para obter informações sobre reciclagem e descarte aprovados.

Refrigerante R600a



AVISO!

O refrigerante R600a contido no aparelho é ecológico, mas inflamável. O vazamento do refrigerante pode gerar combustão.

Para evitar uma possível combustão, siga os avisos abaixo:

- Mantenha as aberturas de ventilação, na carcaça do aparelho ou na estrutura integrada, livre de obstruções.
- Não use equipamentos mecânicos ou outros meios para acelerar o processo de descongelamento além dos recomendados pelo fabricante.
- Não danifique o circuito do refrigerante.
- Qualquer conserto e serviço no aparelho deve ser realizado apenas pelo serviço de assistência a clientes.
- Não use aparelhos elétricos dentro do refrigerador a menos que eles sejam do tipo recomendado pelo fabricante.

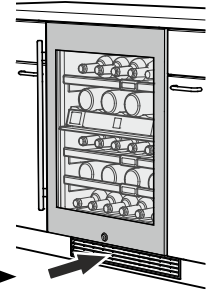

Informações de segurança importantes

- Esse aparelho pode ser utilizado por crianças com idade superior a 8 anos, bem como por pessoas com capacidades físicas, sensoriais e mentais diminuídas ou com falta de experiência e conhecimento, se estas forem supervisionadas ou instruídas sobre a utilização segura do aparelho e sobre os perigos em potencial daí resultantes. As crianças não devem brincar com o aparelho. As operações de limpeza e manutenção por parte do usuário não devem ser realizadas por crianças sem a devida supervisão.
- Para evitar ferimentos a você ou danos ao aparelho, este deve ser desembalado e instalado por duas pessoas.
- Se detectar danos no aparelho na entrega, entre em contato com o fornecedor imediatamente antes de conectá-lo a uma fonte de energia.
- Para garantir uma operação segura, certifique-se de que o aparelho seja instalado e conectado conforme descrito no manual.
- Desconecte o aparelho da fonte de energia se ocorrer uma falha. Tire o conector da tomada, desligue ou desative a fonte de energia.
- Ao desconectar o aparelho, sempre puxe pelo conector; nunca puxe pelo cabo.
- Qualquer reparo e serviço no aparelho deve ser realizado apenas pelo serviço de assistência a clientes. Um serviço não autorizado pode ser perigoso para o usuário. O cabo de alimentação deve ser trocado ou substituído apenas pelo serviço de assistência a clientes.
- Não armazene explosivos ou sprays que usam propelentes combustíveis como butano, propano, pentano, etc., no aparelho. Componentes elétricos podem fazer com que gases vazando entrem em combustão. Você pode identificar esses sprays por conteúdos impressos ou o símbolo de uma chama.
- Para evitar possíveis ferimentos por choque elétrico, certifique-se de desconectar o cabo de alimentação ou desligar o disjuntor antes de limpar o aparelho.
- Para evitar ferimentos ou danos ao aparelho, não use equipamentos de limpeza a vapor para limpá-lo.
- Não opere o aparelho na presença de gases explosivos.

- No caso de uma falha de corrente, abra a porta com a menor frequência possível.
- Para proteger o aparelho de possíveis danos, deixe-o desligado de 30 minutos a 1 hora antes de ligá-lo na corrente elétrica. Isso permite que o refrigerante e a lubrificação do sistema entrem em equilíbrio.

Segurança elétrica

Conecte este aparelho a um circuito de 15 A e 127 V CA que esteja aterrado e protegido por um disjuntor ou fusível.

Recomendamos usar um circuito dedicado para este aparelho para evitar sobrecarga do circuito e possibilidade de interrupção para o aparelho.

Este aparelho é equipado com um conector polarizado de três pinos (aterramento) para sua proteção contra possíveis riscos de choque.

Onde houver uma tomada de dois pinos, entre em contato com um electricista qualificado e peça a substituição por uma tomada de três pinos aterrada de acordo com as leis e regulamentos locais.

AVISO!

Perigo de eletrocussão.

É necessário o aterramento elétrico.

- **Não remova o pino de aterramento do conector.** 
- **Não use cabos de extensão ou adaptadores não aterrados (dois pinos).**
- **Não use um cabo de alimentação com fiação exposta ou danificado.**

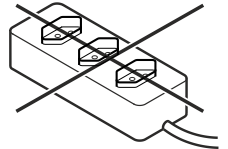
- **Não use um benjamim.** 
A falha no seguimento destas instruções pode resultar em incêndio, choque elétrico ou morte.

Instruções de segurança

O aparelho foi projetado para resfriar e armazenar vinhos e bebidas. Ele foi projetado como um eletrodoméstico.

IMPORTANTE

O aparelho não foi projetado para uso em ambiente externo.

O aparelho foi fabricado para operar dentro dos limites de temperatura ambiente conforme sua classe de clima.

A classe de clima indica a temperatura ambiente à qual o aparelho pode ser operado de modo a obter um desempenho de refrigeração ótimo.

Classe de clima	Temperatura ambiente
SN-ST	10°C a 38°C

IMPORTANTE

Não utilize o aparelho fora do âmbito de temperatura ambiente especificado.

Recomendamos limpar o aparelho antes de ligá-lo pela primeira vez. Veja **Limpeza**.

Ligue o aparelho várias horas antes de abastecê-lo.



AVISO!

Não deixe que crianças brinquem com o aparelho. As crianças não devem subir, sentar-se ou ficar nas prateleiras ou portas.

A falha no seguimento destas instruções pode resultar em morte ou ferimentos graves.

Eliminação de papelão

A embalagem foi projetada para proteger o aparelho e componentes individuais durante o transporte e é feita de materiais recicláveis.



AVISO!

Mantenha materiais da embalagem fora do alcance de crianças. Folhas e sacos de polietileno podem causar sufocamento!

Se possível, recicle o material da embalagem em um centro de reciclagem.

Instalação



CUIDADO!

Para evitar risco de ferimentos pessoais ou danos à propriedade, desembale e mova este aparelho em duas pessoas.

IMPORTANTE

Proteja o assoalho antes de desempacotar o aparelho.

Evite colocar o aparelho sob luz solar direta ou próximo ao fogão, cooktop, radiadores e fontes de calor semelhantes.

Assim que desempacotar o aparelho:

- Examine o aparelho e a embalagem para verificar danos da entrega. Entre em contato com a transportadora imediatamente se suspeitar que há qualquer dano.
- Anote o tipo (número do modelo), número de serviço, número de série/aparelho, data de compra e local de compra no espaço fornecido na parte traseira deste manual.

RECURSOS

O ambiente correto para seus vinhos

Uma videira é uma planta extremamente sensível. Desde o momento em que é plantada até seu período de maturação e quando as uvas são colhidas e é feito o vinho, ela é dependente de três fatores: luz, umidade do ar e temperatura ambiente.

Esta sensibilidade permanece mesmo após o vinho ter sido engarrafado.

Para permitir que o sabor se desenvolva completamente ou para preservar o excelente aroma, o vinho tem que ser armazenado em condições ideais. Seu refrigerador para acondicionamento de vinhos oferece as melhores condições para isso.

Os vinhos somente desenvolvem todo seu sabor e aroma quando estão na temperatura certa para serem bebidos.

No seu refrigerador para acondicionamento de vinhos, eles podem ser levados lenta e uniformemente à temperatura ideal para serem bebidos.

Vinhos tintos e brancos podem ser armazenados simultaneamente nas suas temperaturas ideais de consumo em duas zonas com temperaturas independentemente ajustáveis.

Descrição do aparelho

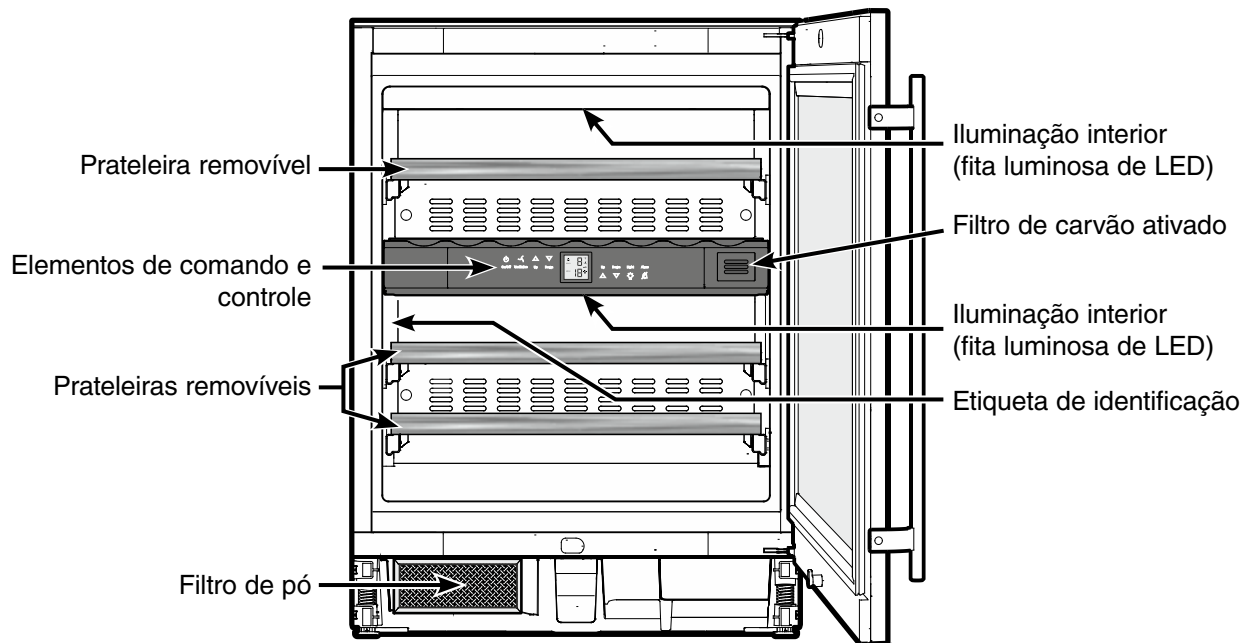

Elementos de comando e controle



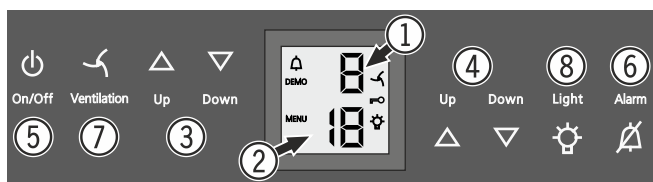

O painel de comandos do sistema eletrônico possui “tecnologia capacitiva do teclado”. Qualquer função pode ser ativada, tocando no respectivo símbolo.

O ponto exato de contato fica entre o símbolo e a legenda. 



- ① Indicação de temperatura da zona superior
- ② Indicação de temperatura da zona inferior
- ③ Teclas de regulagem de temperatura da zona superior
- ④ Teclas de regulagem de temperatura da zona inferior
- ⑤ Tecla On/Off (ligar e desligar o aparelho)
- ⑥ Tecla Desligar alarme
- ⑦ Tecla de ventilação
- ⑧ Tecla Ligar/desligar a iluminação interior

Símbolos no display

-  Alarme (o símbolo pisca se a temperatura no interior do aparelho estiver muito alta ou muito baixa)
- DEMO O modo de demonstração está ativado
- S O modo do sabat está ativado
- MENU O modo de configuração está ativado (ativar o sistema antimanipulação por crianças, ajustar a luminosidade do display e ativar o modo do sabat)
-  O ventilador interior roda continuamente
-  O sistema antimanipulação por crianças está ativado
-  A iluminação interior fica acesa continuamente

Ligar e desligar o aparelho

Ligar o aparelho

Pressione a tecla **On/Off**. A indicação de temperatura acende-se.



On/Off

Desligar o aparelho

Pressione a tecla **On/Off** durante aprox. 3 segundos para que a indicação de temperatura se apague.

Regulagem de temperatura

A temperatura pode ser regulada independentemente nas duas zonas

- ① Zona superior
- ② Zona inferior

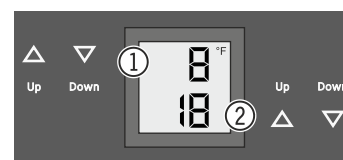

Reduzir a temperatura

Pressione a tecla **Down**.

Aumentar a temperatura

Pressione a tecla **Up**.

- Ao pressionar uma das teclas pela primeira vez, o display começará a piscar.
- Pressionar esta tecla novamente permite alterar a configuração de temperatura.
- Cerca de 5 segundos depois de se ter pressionado pela última vez uma tecla, o sistema eletrônico comuta automaticamente e é indicada a temperatura efetiva.

A temperatura pode ficar entre 5°C e 20°C.

Para consumo dos diversos tipos de vinho são recomendáveis as seguintes temperaturas de consumo.

- Vinho tinto 14°C a 20°C
- Vinho rosé 10°C a 12°C
- Vinho branco 8°C a 12°C
- Espumante 7°C a 9°C
- Champanhe 5°C a 7°C

Se estiver guardando o vinho por longos períodos de tempo, ele deve ser armazenado a uma temperatura entre 10 e 12°C.

Alarme de porta aberta

Se a porta for deixada aberta por mais de 180 segundos, o alarme sonoro será acionado.

Se a porta precisar ficar aberta por um período maior para a colocação de itens no aparelho, cancele o alarme sonoro pressionando a tecla **Alarm**.



O alarme volta para a posição de espera quando a porta é fechada.

Alarme de temperatura

Se as temperaturas no interior estiver em fora dos limites permitidos, o alarme sonoro será acionado e o display de temperatura piscará.

- Cancele o alarme sonoro pressionando a tecla **Alarm**.

Após uma falha de corrente mais longa, a temperatura no interior pode subir muito. Quando a eletricidade tiver sido restaurada, a queda na temperatura pode ser acompanhada no display.

O display de temperatura parará de piscar assim que a temperatura no interior tiver atingido o valor estabelecido.

Alarme de temperatura após uma falha no aparelho

Se ocorrer uma falha no aparelho, a temperatura no interior pode subir ou cair muito. O alarme sonoro será acionado e o display de temperatura piscará.

- Cancele o alarme sonoro pressionando a tecla **Alarm**.

Se a temperatura mostrada for muito alta (quente), primeiro verifique se a porta está fechada corretamente.

Se o display de temperatura continuar a mostrar um valor muito alto ou muito baixo após uma hora, entre em contato com o serviço de assistência a clientes.

Se aparecer **F1**, **F8**, **S1**, **S2**, **S7** ou **S8** no display é porque ocorreu uma falha no aparelho.

Neste caso, entre em contato com o serviço de assistência a clientes.

Tecla Ventilador

O ventilador interior assegura uma temperatura constante e uniforme no interior, e um clima adequado para armazenagem de vinho.

A umidade no interior do aparelho pode ser aumentada ainda mais pressionando a tecla **Ventilation**. Isso tem um efeito positivo especialmente para armazenagem a longo prazo.

Um maior nível de umidade evita que as rolhas se ressequem.

Para ligar

Pressione a tecla **Ventilation** - o símbolo  ficará aceso.



Modo de configuração

No modo de configuração, você pode ativar as seguintes funções:

= Modo do sabbat

Este recurso considera os requisitos religiosos no sabbat ou feriados religiosos. Quando o modo do sabbat está ativo, algumas funções dos controles eletrônicos são desligadas.

- A luz permanece desligada.
- O ventilador de resfriamento permanece em seu estado atual: se ele estiver ligado, permanece ligado; se estiver desligado, permanece desligado.
- Não há alarme de porta.
- Não há alarme de temperatura.

= Luminosidade do display

Usada para ajustar a luminosidade do display

= Modo de indicação de temperatura



Você pode escolher a **unidade de temperatura** para o display em graus Celsius ou em graus Fahrenheit.

= Sistema antimanipulação por crianças

O sistema antimanipulação por crianças foi projetada para proteger o aparelho de ser desligado e o ajuste de temperatura de ser alterado acidentalmente.

☰ = Modo do sabat

Ativar o modo do sabat

Pressione  por 5 segundos. Display = 



Pressione  Display = 

Pressione  Display = 

Pressione  Display = 

O modo do sabat agora está ativado.

Desativar o modo do sabat

Pressione  por 5 segundos. Display = 

Pressione  Display = 



Pressione  Display = 

Pressione  = Exit setup mode.

O aparelho voltará para a operação normal.

h = Luminosidade do display

Ajustar a luminosidade do display

Pressione  por 5 segundos. Display = 

Pressione  Display = 

Pressione  Display = 

Use as teclas **Up** e **Down** para seleccionar o ajuste desejado.

h0 = luz do display desligada

h1 = luminosidade mínima

h5 = luminosidade máxima

Pressione  Display = 

Pressione  = Sair do modo de configuração.

O aparelho voltará para a operação normal.

A luminosidade ajustada será ativada após um minuto.

Nota



Se uma tecla for pressionada, o display fica aceso por um minuto na luminosidade máxima.

OPERAÇÃO

□ = Modo de indicação de temperatura

Nota

O ajuste de fábrica é de graus Celsius.

Pressione  por 5 segundos. Display = 

Pressione  Display = 

Pressione  Display = 

Pressione  Display = 

Pressione  Display = 

Pressione  = Sair do modo de configuração.

O aparelho voltará para a operação normal.



A temperatura é agora indicada em graus Fahrenheit.

Nota

Para voltar à indicação de temperatura em graus Celsius, executar os passos acima indicados.

⌂ = Sistema antimanipulação por crianças

Ativar o sistema antimanipulação por crianças

Pressione  for 5 seconds. Display = 

Pressione  Display = 



Pressione  Display = 

Pressione  Display = 

Pressione  = Sair do modo de configuração.

O aparelho voltará para a operação normal.

Desativar o sistema antimanipulação por crianças

Pressione  por 5 segundos. Display = 

Pressione  Display = 

Pressione  Display = 

Pressione  Display = 

Pressione  = Sair do modo de configuração.

O aparelho voltará para a operação normal.

Iluminação interior

O interior do aparelho é iluminado por uma fita luminosa de LED no topo de cada compartimento. →

A iluminação interior sempre será ligada quando a porta do aparelho for aberta.

A iluminação interior será apagada aproximadamente 5 segundos após a porta ser fechada.

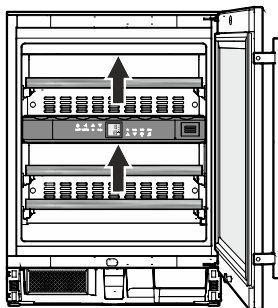

Pressione a tecla **Light** se desejar que a iluminação interior fique ligada mesmo quando a porta estiver fechada.

Light



Nota

Esta função se aplica à iluminação de ambos os compartimentos.

Além disso, é possível ajustar a intensidade da iluminação.

- Pressione a tecla **Light**.

- Mantenha pressionada a tecla **Light** e aumente ou baixe a luminosidade com as teclas de regulação da temperatura.

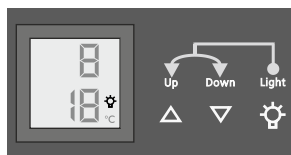

Nota: a luminosidade mudará em todos os compartimentos.

A intensidade da luz do LED corresponde à luz de laser de classe 1/1M.

IMPORTANTE

A proteção da luz só deve ser retirada pelos técnicos do serviço de assistência a clientes.



CUIDADO!

Risco de lesões oculares.

Se a cobertura for removida, não olhe diretamente para a luz através de lentes ópticas de curta distância.

Troca de ar com o filtro de carvão ativado

A forma com que os vinhos continuam a envelhecer depende das condições ambientais.

A qualidade do ar é, portanto, decisiva para preservar o vinho.

Recomendamos que você substitua o filtro ilustrado aqui, uma vez por ano. Os filtros podem ser obtidos com o seu revendedor.

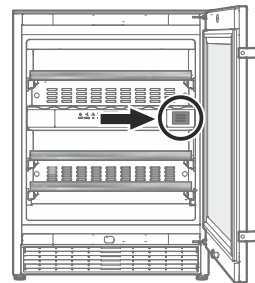

Trocar o filtro

- Pressione o filtro e solte-o.

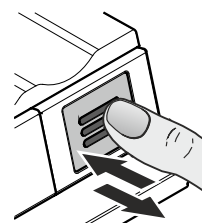

- Puxe o filtro para fora.

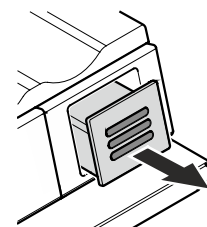

- Remova a parte traseira do filtro.

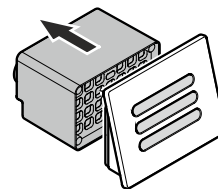

- Encaixe o novo filtro na tampa.

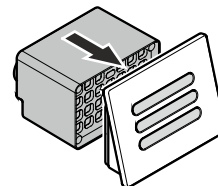

- Insira o filtro, empurre até o fim e então solte-o. O filtro fica automaticamente travado na posição. Você ouvirá um clique.

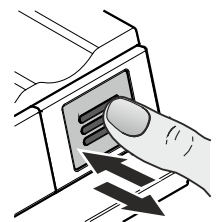

Recursos adicionais

Prateleiras removíveis

As prateleiras removíveis permitem que as garrafas de vinho sejam olhadas e removidas com maior facilidade.

A prateleira do painel de comandos não pode ser removida.



Diagrama de armazenagem

para garrafas de Bordeaux de 0,75 l

Número de garrafas

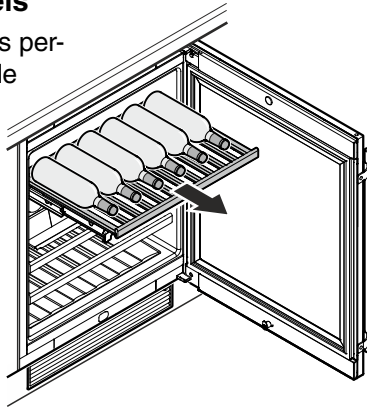
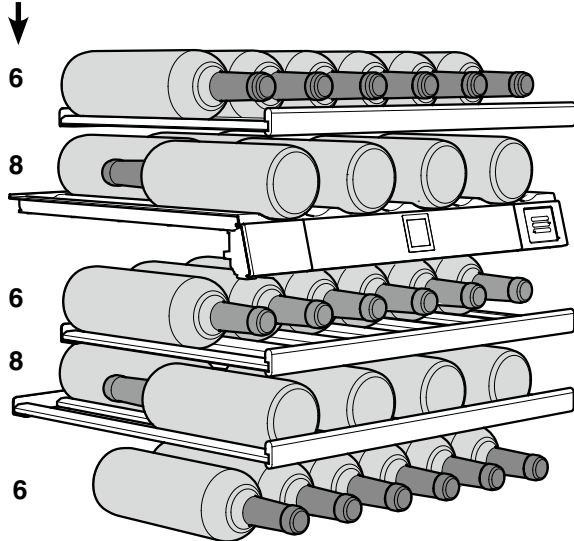

Total 34 garrafas

IMPORTANTE

A carga máxima por prateleira de madeira é de 25 kg.

Etiquetas

O aparelho é fornecido com uma etiqueta para cada prateleira de madeira.

Use-as para identificar o tipo de vinho armazenado em cada prateleira.

Etiquetas adicionais podem ser obtidas com o seu revendedor.

Segure o porta-etiquetas na posição e deslize a etiqueta para dentro pela lateral.

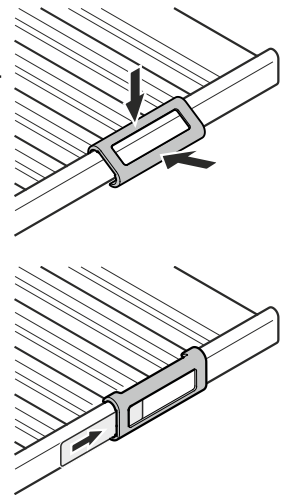

Trava de segurança

A trava na porta do aparelho é equipada com um mecanismo de segurança.

Fechar o aparelho à chave

- Empurre para dentro a chave para a direção 1.
- Vire a chave 90° em sentido horário 2.

Destravar o aparelho

- Insira a chave e empurre.
- Vire a chave 90° em sentido anti-horário.

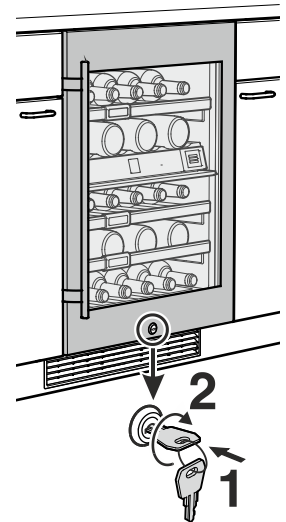

Nota

Segure a chave o tempo todo. O cilindro de trava é acionado por uma mola e ejetará a chave se você a soltar.



AVISO!

Risco de aprisionamento e sufocamento de crianças devido a porta do aparelho travada.

Mantenha a chave em um lugar seguro fora do alcance de crianças e não próximo ao aparelho.

Limpeza



AVISO!

- Para evitar possíveis ferimentos por choque elétrico, certifique-se de desconectar o cabo de alimentação ou desligar o disjuntor antes de limpar o aparelho.
- Para evitar ferimentos ou danos, não use equipamentos de limpeza a vapor para limpá-lo.

IMPORTANTE

Pode crescer mofo nas garrafas e rótulos dependendo do tipo de adesivo usado nos rótulos. Isso pode ser evitado limpando cuidadosamente qualquer resíduo de adesivo das garrafas.

Limpeza externa do aparelho

- Limpe a superfície da porta com um pano limpo e macio. Se necessário, use um pano umedecido (água + detergente).
- Use um limpador de vidros para limpar a superfície de vidro.

IMPORTANTE

Não use materiais ou esponjas abrasivos. Não use agentes de limpeza concentrados. Nunca use limpadores abrasivos, a base de ácidos ou solventes químicos.

O filtro de pó na base do aparelho deve ser limpo pelo menos uma vez por ano.

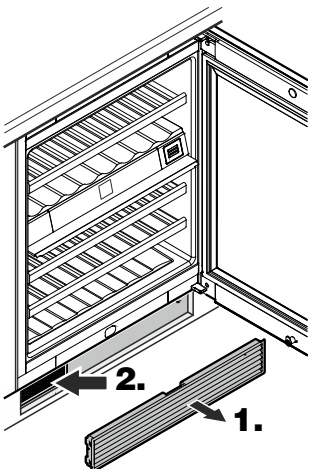

1. Remova a grelha de ventilação do painel do rodapé.
2. Limpe o filtro de pó usando um aspirador de pó.
3. Recoloque a grelha de ventilação.

Limpeza interna do aparelho

As prateleiras de madeira podem ser removidas para facilitar a limpeza do interior do aparelho.

Remover as prateleiras de madeira

Puxe a prateleira de madeira para cima nas laterais da parte posterior (liberar) e então remova-a para a frente.

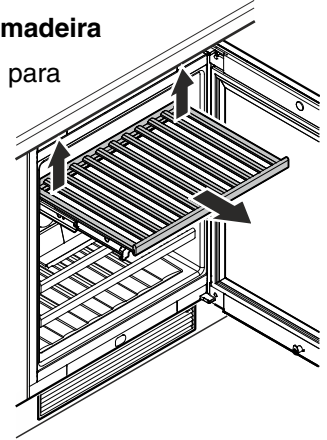

- Limpe o interior do aparelho e as partes do equipamento com água morna e um pouco de detergente líquido.
- Seque totalmente todas as partes com um pano.
- **Não** danifique ou remova a etiqueta de identificação no interior do aparelho. Ela é muito importante para serviços de manutenção em seu aparelho.

Colocar as prateleiras de madeira

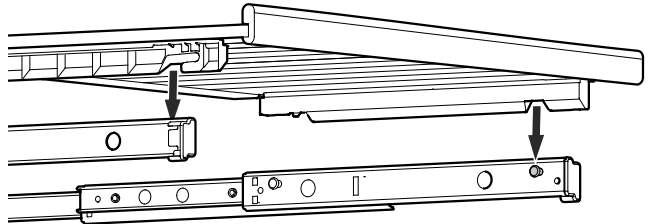

Puxe as guias removíveis para fora até a extensão máxima. Coloque os entalhes dianteiros da prateleira de madeira nos pinos de fixação.

Deslize a prateleira de madeira juntamente com as guias removíveis para dentro do aparelho o máximo possível.

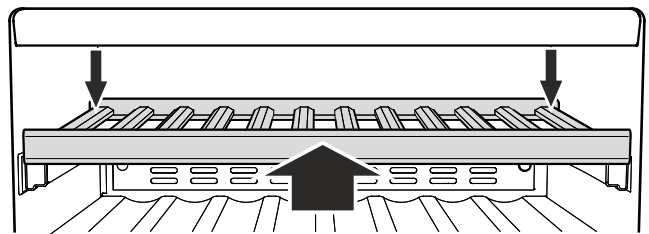

Empurre a prateleira de madeira direto para o fundo para que ela encaixe na posição na frente.

Empurre a prateleira de madeira para baixo nas laterais da parte posterior e encaixe na posição.

SOLUÇÃO DE PROBLEMAS

Seu aparelho foi projetado e fabricado para uma vida longa e uma operação durável.

Se ocorrer um problema durante a operação, verifique se o motivo é um erro de operação.

Observe que mesmo durante o período de garantia você pode ser responsável por certos custos de reparo.

Problema	Possível causa e solução
O aparelho não funciona, o display está desligado.	<ul style="list-style-type: none"> - O aparelho está ligado? - O cabo de alimentação foi colocado corretamente na tomada? - O disjuntor ou fusível está em condições de funcionamento?
O motor parece trabalhar por muito tempo.	<ul style="list-style-type: none"> - A temperatura ambiente está muito alta? Veja Instruções de segurança. - O aparelho foi aberto com muita frequência ou deixado aberto por muito tempo?
A temperatura não está suficientemente baixa.	<ul style="list-style-type: none"> - A configuração de temperatura está correta? Consulte Regulação da temperatura. - Foi colocada uma quantidade excessiva de bebidas no aparelho? - Um termômetro instalado separadamente mostra a leitura correta? - O sistema de ventilação está funcionando corretamente? - O filtro de pó na base do aparelho está sujo? Consulte a seção Limpeza. - O aparelho está muito próximo a uma fonte de calor?
Os ventiladores internos do aparelho estão funcionando mesmo com a função de ventilação tendo sido desativada e o compressor (unidade de refrigeração) estando inativo.	<ul style="list-style-type: none"> - Este é um estado de operação normal dependendo da temperatura no interior configurada e da temperatura ambiente no local de instalação.
F1, F8, S1, S2, S7 ou S8 aparece no display.	<ul style="list-style-type: none"> - Ocorreu uma falha no aparelho. Entre em contato com o Serviço de Atendimento ao Consumidor Liebherr.
Ao conectar o aparelho, a unidade de refrigeração não liga, mas um valor é mostrado no display de temperatura.	<ul style="list-style-type: none"> - O modo de demonstração está ativado. Entre em contato com o Serviço de Atendimento ao Consumidor Liebherr.

Serviço de assistência a clientes

Se nenhuma das possíveis causas acima se aplicar e você não puder resolver o problema sozinho, entre em contato com o Serviço de Atendimento ao Consumidor Liebherr.

Indique o tipo **(1)** de aparelho, o número de serviço **(2)** e o número de aparelho/série **(3)**, conforme mostrado na etiqueta de identificação.

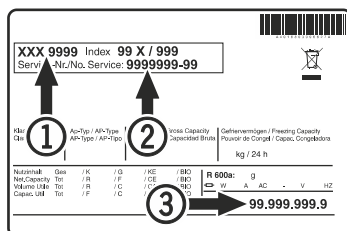

A posição da etiqueta de identificação é mostrada no capítulo intitulado **Descrição do aparelho**.

Desligar o aparelho

Se seu aparelho for desligado por qualquer período de tempo, desligue-o e desconecte-o, ou desligue ou retire o fusível.

Limpe o aparelho e deixe a porta aberta para evitar odores desagradáveis.

CERTIFICADO DE GARANTIA

Este Certificado prevê os termos e condições de garantia aplicáveis aos Refrigeradores LIEBHERR.

Deixe o aparelho fechado até que a Assistência Técnica Autorizada chegue a sua residência para evitar a perda de carga térmica.

Garantia Contratual (um ano)

A LIEBHERR garante este produto, conforme identificado na nota fiscal de venda ao consumidor final, contra qualquer defeito de fabricação que se apresente no período de um ano, contados a partir da data de sua entrega, tendo como base o recibo constante na nota fiscal.

Garantia Legal (90 dias)

Vidros, peças plásticas e lâmpadas, são garantidos contra defeitos de fabricação pelo prazo legal de 90 (noventa) a partir da emissão da Nota Fiscal.

Condições da Garantia

1. Qualquer defeito que for constatado neste produto deve ser imediatamente comunicado ao Serviço de Atendimento ao Consumidor LIEBHERR.
2. Esta garantia abrange a troca gratuita das partes, peças e componentes que apresentarem defeitos de fabricação, além da mão-de-obra aplicada no respectivo serviço.
3. Os serviços mencionados no presente certificado serão prestados apenas no perímetro urbano das cidades onde se mantiver o Serviço Autorizado LIEBHERR. Nas demais localidades, onde o fabricante não mantiver Serviço Autorizado, os defeitos deverão ser comunicados ao revendedor, sendo que neste caso as despesas decorrentes de transporte do produto, seguro, bem como despesas de viagem e estadia do técnico, quando for o caso, correrão por conta do consumidor, seja qual for a natureza ou época do serviço.

4. Esta garantia perderá totalmente sua validade se ocorrerem quaisquer das hipóteses a seguir expressas: se o produto for utilizado em desacordo com as instruções constantes no Manual de Instruções; se o produto for consertado ou ajustado por pessoa não autorizada pelo fabricante; se o produto for ligado em tensão elétrica diversa da recomendada no Manual de Instruções e Etiqueta de Identificação; se o defeito apresentado for causado pelo consumidor, terceiros estranhos ao fabricante, por acidente ou decorrência do mau uso do produto; se houver sinais de violação do produto, remoção e/ou alteração do nº de série, placa/identificação do produto; se o produto for utilizado para fins industriais e comerciais, visto que o refrigerador foi projetado única e exclusivamente para fins domésticos.
5. Para que os produtos sejam cobertos pela garantia, é indispensável que a instalação seja feita pelo Serviço Autorizado LIEBHERR.
6. Em nenhuma hipótese são cobertas pela garantia as despesas decorrentes da preparação do local para ligação do produto (ex.: rede elétrica, hidráulica, aterramento, etc.), sendo estas de total responsabilidade do consumidor. Expirado o prazo de vigência desta garantia, cessará toda a responsabilidade do fabricante, quanto à validade dos termos estipulados neste certificado.
7. Esta garantia não inclui peças sujeitas a desgaste natural pelo uso, descartáveis ou consumíveis, peças móveis ou removíveis, tais como: botões de comando, puxadores, filtros, mão-de-obra utilizada na aplicação das peças e as conseqüentes advindas dessas ocorrências; falhas no funcionamento normal do produto, em função da falta de limpeza e excesso de resíduos, decorrentes da existência de objetos em seu interior, estranhos ao seu funcionamento e finalidade de uso; bem como dano decorrente de acidente, ação de agentes da natureza, caso fortuito ou força maior;
8. A LIEBHERR não concede garantia para produtos desacompanhados de nota fiscal de venda ao consumidor e/ ou produtos cuja nota fiscal esteja preenchida incorretamente.

***A LIEBHERR reserva-se o direito de modificar os produtos (características e ou componentes) sem prévio aviso.**



Caso você permaneça com alguma dúvida contate o nosso SAC – Serviço de Atendimento ao Consumidor LIEBHERR.

Guarde a nota fiscal de compra. A garantia só é válida mediante sua apresentação ao Serviço

Autorizado no ato do atendimento.

Serviço de Atendimento ao Consumidor LIEBHERR



0800 41 57 57

ANOTAÇÕES ÚTEIS

Anote aqui os dados que poderão ser úteis no futuro.

DADOS CONSTANTES NA NOTA FISCAL

Loja: _____

Número da Nota Fiscal: _____

Data de aquisição: _____

DADOS DA ETIQUETA DE IDENTIFICAÇÃO DO PRODUTO

Modelo: _____

Número de série: _____

DADOS DO INSTALADOR

Empresa: _____

Telefone: _____

Data de instalação: _____

Nome do técnico instalador: _____