



LIEBHERR - ADEGAS E BEVERAGE CENTER - RU 510



APRESENTAÇÃO

Beverage Center de embutir RU 510 Liebherr

Desenvolvido para oferecer uma eficiente conservação e sofisticada apresentação de cervejas, bebidas e alimentos.

Sua porta em vidro com elegante moldura em aço inox alemão e fechadura pode ser revestida com qualquer acabamento para uma perfeita integração com todos os estilos de móvel.

Seu embutimento sem frestas de ventilação proporciona uma refinada integração com o móvel. Sua porta fica perfeitamente alinhada com a frente do móvel e a ventilação é toda feita pelo rodapé frontal.

Possui duas prateleiras bipartidas em vidro temperado com alturas reguláveis e molduras em aço inox e uma prateleira em aço cromado para garrafas e latas equipada com trilhos telescópicos.

A temperatura interna é mantida com elevada

precisão, podendo ser regulada de 2 °C a 20 °C. O painel com acionamento por toque está posicionado no topo do seu interior, visível através da porta de vidro.

Desfrute de uma requintada experiência com suas bebidas antes mesmo de você selecionar uma garrafa. A iluminação interna toda com barras de LEDs reguláveis por dimmer cria uma sofisticada atmosfera no ambiente.

Garrafas e latas de diferentes tamanhos podem ser acondicionadas e selecionadas com facilidade no beverage center RU 510.

Produto certificado pelo INMETRO para funcionamento no Brasil com clima tropical.

A LIEBHERR

É uma das marcas líderes no mundo na fabricação de refrigeradores e adegas premium, especializada em refrigeração de elevada qualidade e performance com avançadas tecnologias de preservação dos alimentos. Com sede na Alemanha, oferece a mais completa linha de refrigeradores e adegas para vinhos da Europa. Fundada há mais de 60 anos desde o início desenvolve e fabrica refrigeradores inovadores, lançando sucessivas tecnologias de ponta aliadas à renomada engenharia alemã. A confiança conquistada pela Liebherr faz dela o fabricante de eletrodomésticos com o maior índice de consumidores que voltam a comprar de uma mesma marca no mundo. A Liebherr é a única fabricante de refrigeradores e adegas que testa 100% dos produtos no final da linha de produção. Isto garante uma alta qualidade e satisfação aos seus consumidores. Produz atualmente mais de 2,1 milhões de refrigeradores e adegas por ano em suas fábricas localizadas na Alemanha e Áustria.

DIFERENCIAIS

Performance

- **Ampla variação de temperatura:** conserve e saboreie cervejas, bebidas e alimentos em suas corretas temperaturas para desfrutar plenamente de seus sabores, aromas e texturas. A temperatura pode ser regulada com precisão de 2° C à 20 °C.
- **Aplicação em par:** pode ser embutido em par ou com uma adega WU 3400 para preservar cervejas e vinhos nos mais refinados espaços gourmet.
- **German Engineering:** nossos produtos são fabricados com engenharia alemã, reconhecida pela qualidade Premium, design avançado e recursos inovadores. Componentes e materiais exclusivos com inovadores processos de produção, garantem alta performance com baixo consumo de energia.

- **Made in Austria:** a Liebherr é a líder mundial no desenvolvimento de tecnologias de refrigeração e na fabricação de frigobares Premium.
- **Isolamento com gás argônio:** aplicado entre os 2 vidros da porta para prevenir condensação e melhorar o isolamento térmico para uma temperatura interna precisa e estável.

Beleza

- **Aço inox alemão escovado:** alta qualidade e refinamento para compor sofisticados ambientes.
- **Porta para revestir:** permite aplicar qualquer revestimento e puxador sobre a moldura da porta para uma perfeita integração do RU 510 com todos os estilos de móvel. O kit para fixação do revestimento na porta é vendido separadamente.
- **Embutimento perfeito:** pode ser aplicado em um nicho sem frestas laterais de ventilação, proporcionando um elegante acabamento.
- **Iluminação por LEDs:** elegante luz fria e uniforme por todo o seu interior que pode ser regulada por dimmer, criando uma elegante iluminação dentro do beverage center e no ambiente.

Praticidade

- **SuperQuiet:** baixíssimo nível de ruído 39 dB(A), que permite aplicar o RU 510 em todos os tipos de ambientes. Um silencioso compressor posicionado na parte inferior traseira garante o seu silêncio.
- **Painel Touch:** elegante, sem frestas e todo acionado por toque. Controla facilmente todas as funções do beverage center e informa caso ocorram alterações de temperatura por queda de energia.
- **Prateleiras internas:** duas bipartidas em vidro com frisos em inox e altura regulável, uma em aço cromado com trilho telescópico e uma na parte inferior, permitem acessar as bebidas e alimentos de forma prática e segura.
- **Certificação Kosher:** homologado pelo Star-K por oferecer o modo Sabbath de funcionamento. Quando acionado respeita todos os requisitos necessários ao período do Sabbath e demais feriados religiosos.

Segurança

- **Garantia de 2 anos:** contra defeitos de fabricação.
- **Produto com certificação RoHS:** elimina a utilização de substâncias perigosas na fabricação dos produtos Liebherr, tais como o chumbo, mercúrio, cádmio e certos tipos de cromo e bifenil.
- **Fechadura integrada a porta:** uma robusta fechadura protege o acesso ao seu interior e aos controles do beverage center.
- **Trava de Segurança no Painel:** impede o desligamento acidental do beverage center.
- **Alarme Sonoro:** indica alteração na temperatura selecionada ou quando a porta permanece aberta por mais que 1 minuto.

Especificações Técnicas

Produto

- **Cor:** em aço inox escovado.
- **Garantia:** 1 ano. O 2º ano de garantia é obtido gratuitamente através do preenchimento do formulário de extensão de garantia Liebherr.
- **Fabricação:** Austria.
- **Aplicação:** de embutir.
- **Capacidade interna:** 131 litros
- **Consumo de energia:** 36,9 kWh por mês
- **Número de compressores:** 1

Beverage Center

- **Capacidade:** 114 latas de 350ml.
- **Número de prateleiras:** 4, sendo 2 bipartidas em vidro com frisos em inox e 1 em aço cromado.
- **Trilhos telescópicos:** na prateleira em aço.
- **Iluminação interna:** por LEDs.
- **Abertura de porta:** reversível.
- **Fechadura de porta:** por chave na parte inferior.
- **Temperatura mínima e máxima:** 2 °c e 20 °c.

Instalação

- **Tensão:** 127 V
- **Plugue:** com três pinos redondos.

Dimensões Com Embalagem

Dimensões Sem Embalagem

Peso: 60.00 Kg Profundidade: 700 mm Altura: 950 mm
Largura: 750 mm

Peso: 57.00 Kg Profundidade: 570 mm Altura: 816 a 867 mm
Largura: 597 mm

Nicho de embutimento.

Nicho do frigobar de embutir RU 510 Liebherr

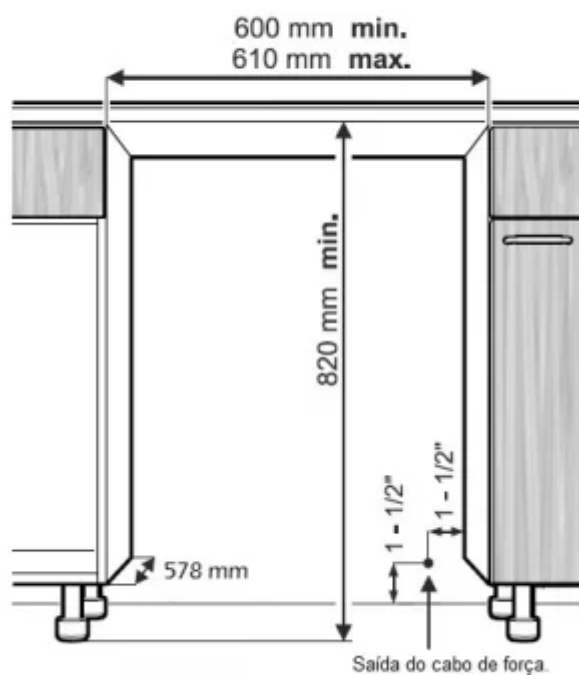

O RU 510 tem altura regulável de 816 mm a 867 mm.